

# MONTAVIMAS

1. Atkirpti reikiamo ilgio juosta. Kirpimo rekomendacijos nurodytos 1 lentelėje.

 LED / m LED juostos tipas	X, mm (kirpimo ilgis)	
	12V	24V
30	<b>100</b>	
60	<b>50</b>	<b>100</b>
120	<b>25</b>	<b>50</b>

1 lentelė. LED juostos kirpimo rekomendacijos

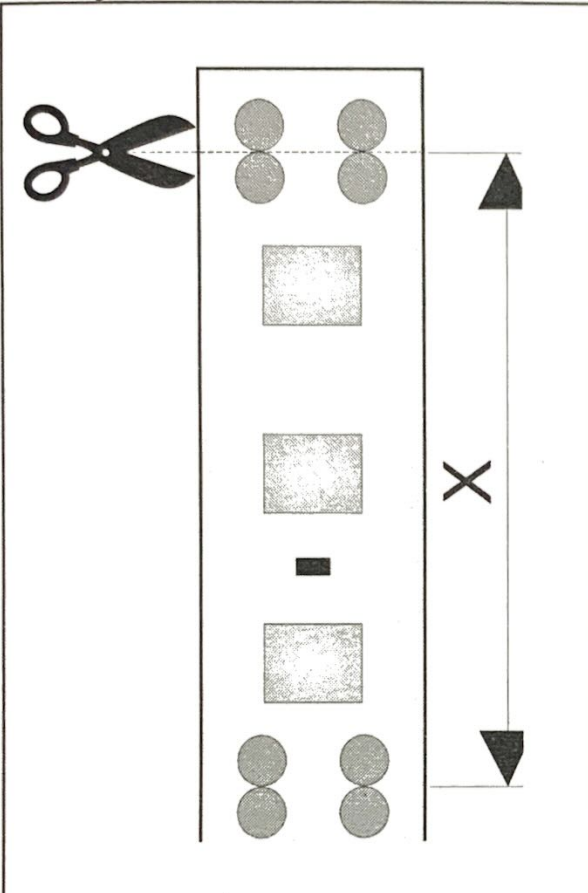
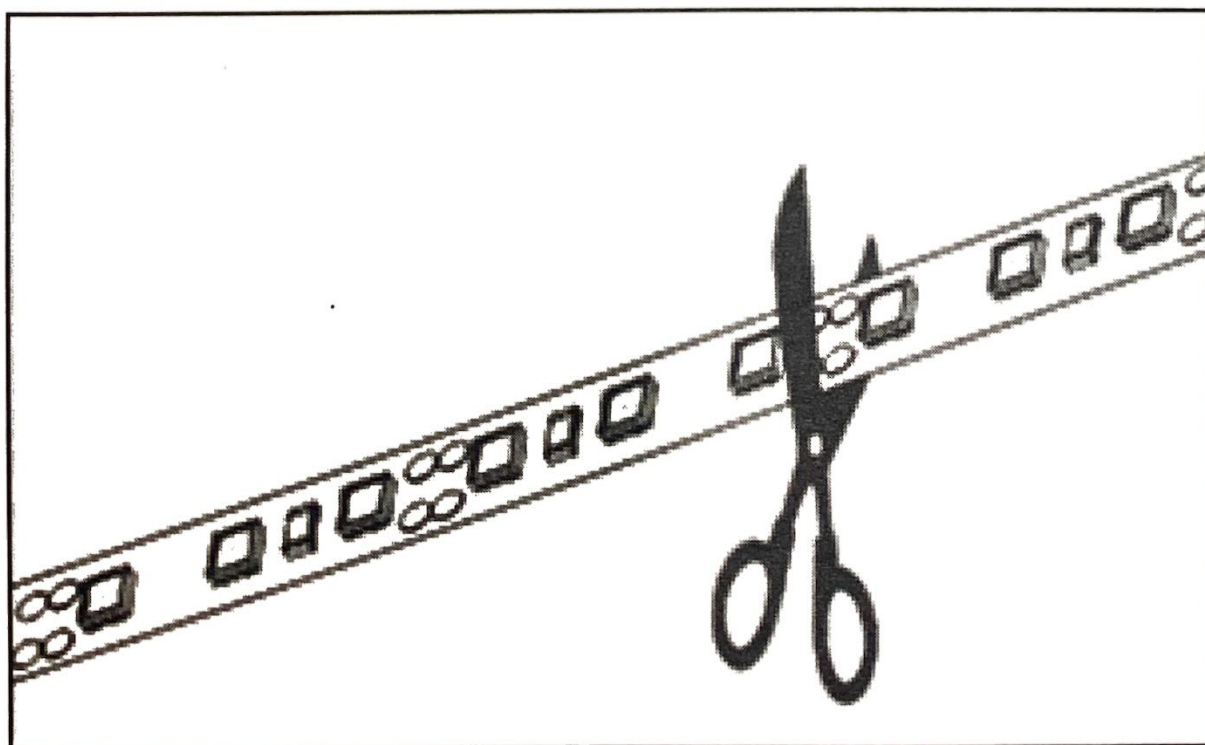

2. Prilituoti laidus naudojant flusą. Siekiant išvengti trumpo jungimo - laidų litavimo vietą izoliuoti termovamzdeliu.

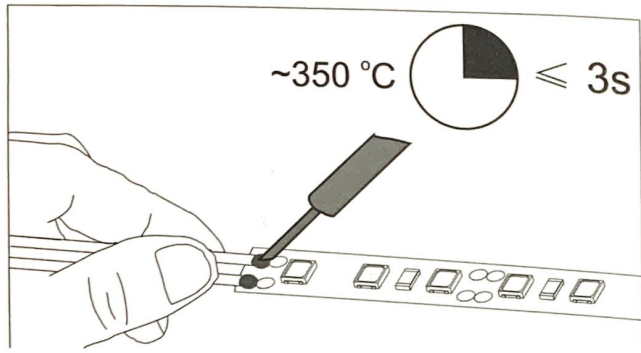

3. Gerai nuvalyti klijuojamą paviršių, pašalinant riebalus, nešvarumus ir dulkes. Nuimti apsauginę juostelę ir nespaudžiant diodo priklijuoti juostą. Nelankstyti juostos daugiau kaip 1 kartą ir lenkti ne mažesniu kaip 20 mm radiusu.

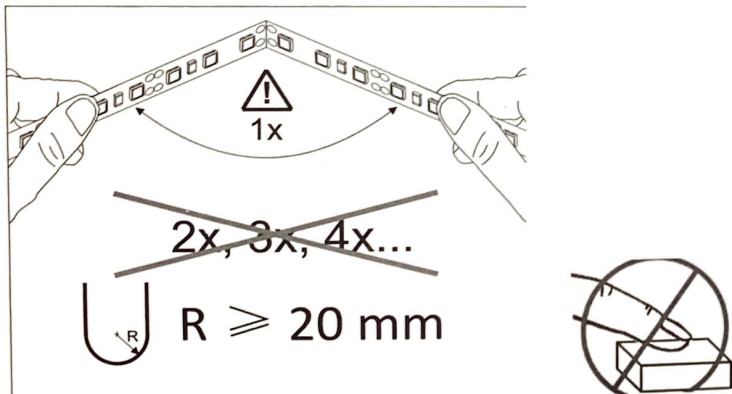

**PASTABA:** Galingesnėms nei 10 W/m LED juostoms reikalingas papildomas aušinimas

4. Parinkti tinkamos galios maitinimo šaltinį pagal naudojamą bendrą LED juostelės galią. Maitinimo šaltinis turi būti ~30% galingesnis, nei bendra LED juostelių galia.

Prijungti juostą prie maitinimo šaltinio, laikantis poliarizavimo ir vadovaujantis pateiktomis pajungimo schemomis.

